

# PLATEAU FOURRAGER FREINAGE À AIR 40 KM/H



## PLATEAU FOURRAGER 3 ESSIEUX



## FREINAGE À AIR



### Le freinage à air :

- Frein pneumatique sur les 6 roues;
- 3 essieux équipés de leviers réglés à rattrapage automatique;
- Capacité de freinage endurante : 6 freins type poids lourds 316S Colaert (300 x 160);
- Puissance de freinage réglée par correcteurs de charge;
- Les 3 réservoirs d'air équipés de purgeur automatique fournissent au circuit un air de qualité.



ZI Chartreuse Guiers 38380 Entre Deux Guiers

☎ 04 76 55 10 08

@jpconstruction2@orange.fr



## Equipements de série :

- Plancher en tôle lisse épaisseur 30/10ème;
- 2 tourets à l'avant et un grand touret à l'arrière;
- Frein pneumatique sur les 6 roues;
- Echelles balles rondes simples sur modèles 10 et 11 m et échelles droites incorporées au niveau du plancher pour modèle 12 m;
- Caisson à outils;
- Bords inclinés ou surélévateurs de bottes au choix;
- Train avant demi tandem et 2 essieux arrière montés sur tandem;
- Timon maintenu avec un ressort;
- Support gyrophare + attelage arrière.

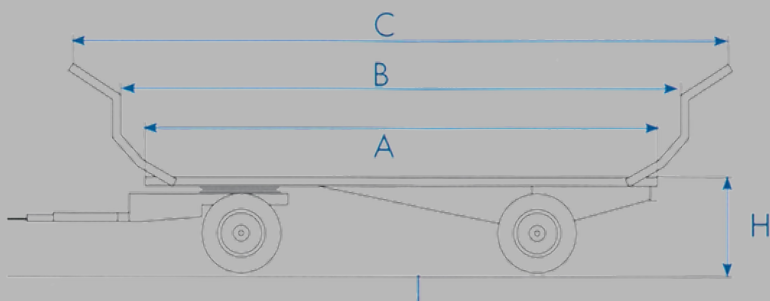

## En Option :

- Plancher en tôle larmée;
- Essieu suiveur arrière normal;
- Plateau large 2 500m;
- Echelles balles rondes double galbage, la paire (selon longueur) ;
- Echelles droites haut 1.50 m avec rallonge de 0.50 m à l'avant et 1 m à l'arrière avec différents réglages (selon longueur);
- Rallonge arrière coulissante dans le châssis long 1 m (selon longueur).
- Plateau plat.

Type	Dimensions plateau	Dimensions en mètre A B C H	PTC	Poids à vide	Essieu avant	Essieu arrière	Frein avant et arrière	Roues
CH26 Version 90	9 m x 2.40 m	9 - 9.60 - 12 - 1.12	25 990 kg	5 465 kg	Demi tandem carré de 1008	Tandem carré de 1008	300 x 160 type 316S Colaert	445/45 x 19.5
CH26 Version 100	10 m x 2.40 m	10 - 10.60 - 12 - 1.12	25 990 kg	5 660 kg	Demi tandem carré de 1008	Tandem carré de 1008	300 x 160 type 316S Colaert	445/45 x 19.5
CH26 Version 110	11 m x 2.40 m	11 - 11.60 - 12 - 1.12	25 990 kg	5 845 kg	Demi tandem carré de 1008	Tandem carré de 1008	300 x 160 type 316S Colaert	445/45 x 19.5
CH26 Version 115	11.50 m x 2.40 m	11,50 - 11.60 - 12 - 1.12	25 990 kg	5 935 kg	Demi tandem carré de 1008	Tandem carré de 1008	300 x 160 type 316S Colaert	445/45 x 19.5
CH26 Version 120	12 m x 2.40 m	12 - 12 - 12 - 1.12	25 990 kg	6 030 kg	Demi tandem carré de 1008	Tandem carré de 1008	300 x 160 type 316S Colaert	445/45 x 19.5

